

扉開、トレイ引き出し状態図

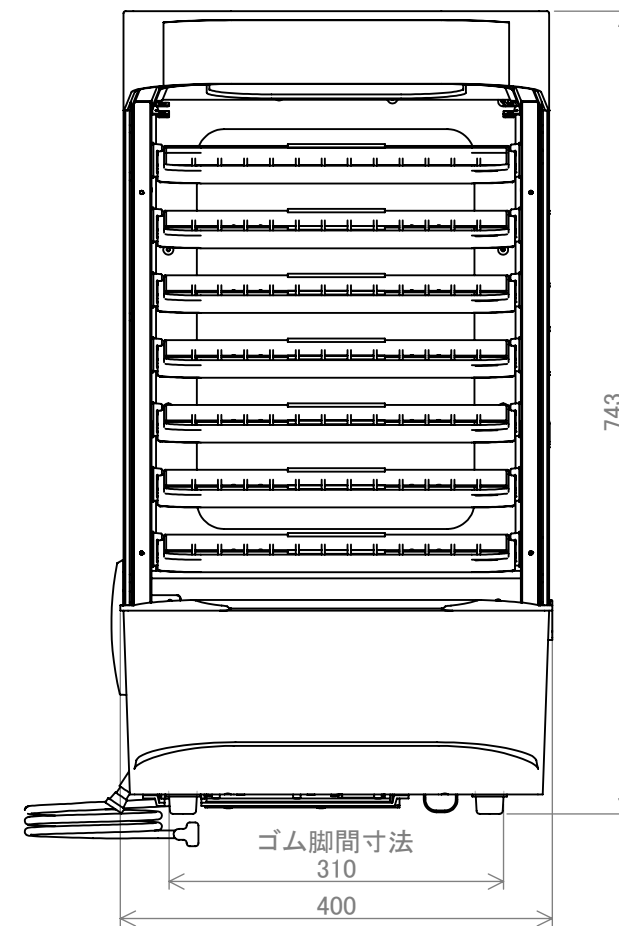

製品名	食品解凍・加温スチーマー		
型式	MJ45B-7N		
外形寸法(mm)	400(幅)×500(奥行き)×743(高さ)mm		
定格消費電力	AC100V 50/60Hz 950W		
本体質量(kg)	25.0kg		
棚段数	7段		
トレイ内寸	315(幅)×335(奥行き)mm		
扉方式	片開き扉		
スイッチ	主電源スイッチ		
加熱方式	スチーム方式		
制御・操作	マイコン制御、デジタル表示、タッチパネル		
照明	なし		
給水警報	フロート式、ランプ点灯、ブザー警報		
安全装置	漏電ブレーカー、過昇防止装置(サーミスタ+リセット式バイメタル)		
主要材質	SUS304、アルミ、ガラス、ポリプロピレン樹脂		
電源コード プラグ形状	VCTFコード 2.4 m		
	プラグ形状	アース付2極横型プラグ(15A 125V)	
付属品	清掃用スポイト、変換プラグ		

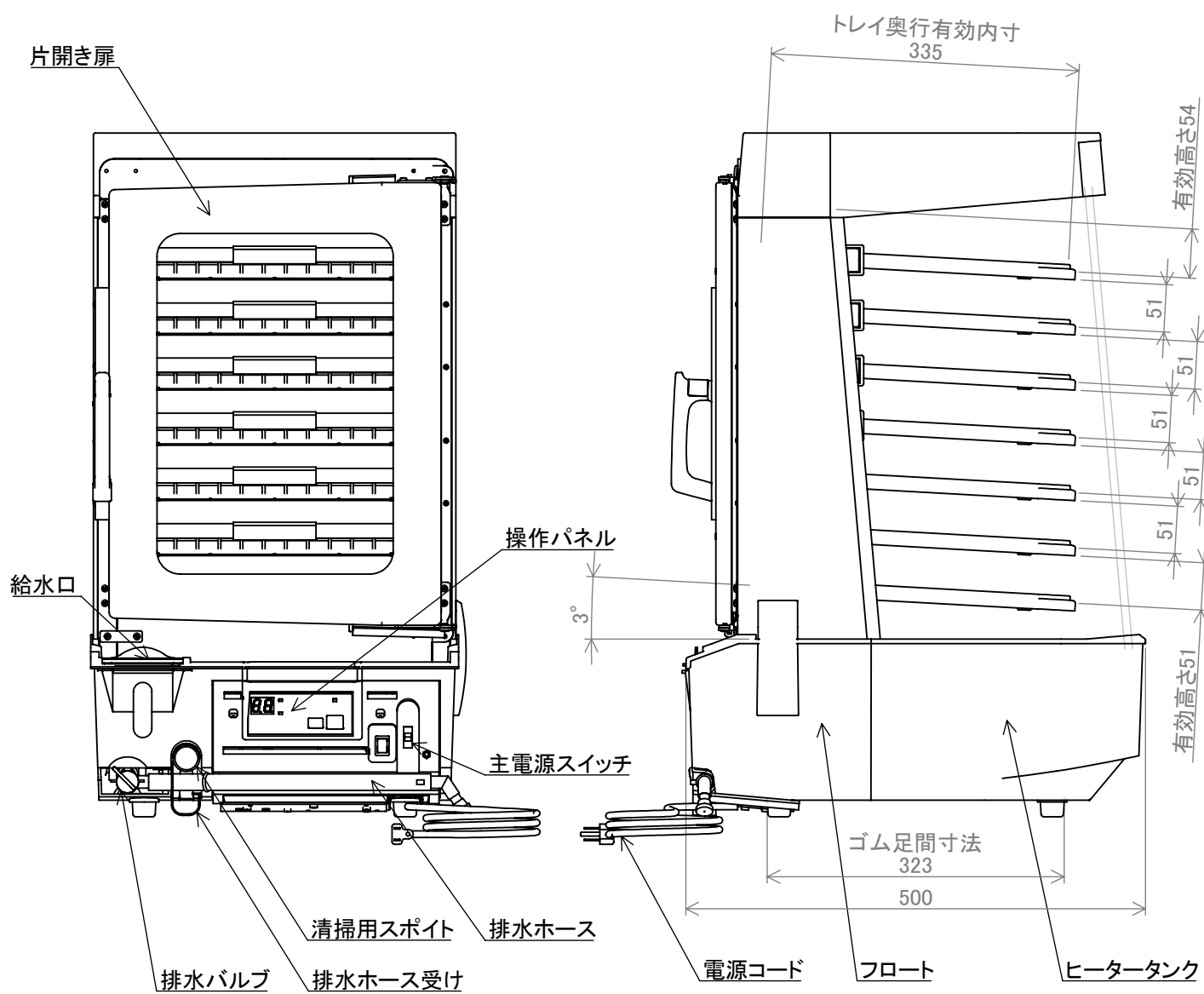
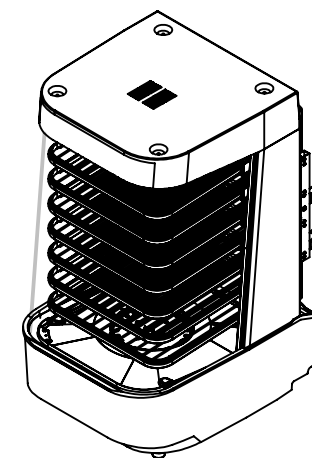

斜視図

製品名	食品解凍・加温スチーマー		型名	MJ45B-7N	
第三角法	縮尺	1:7	Rev.01	日本ヒーター機器株式会社	A3